

MANN+HUMMEL
OurAir TK 850
Original-
Betriebsanleitung

Inhaltsverzeichnis

1	EINLEITUNG	4
1.1	Hersteller und Herausgeber.....	4
1.2	Darstellungsmittel	4
1.2.1	Aufzählungen.....	4
1.2.2	Handlungsanweisungen	5
1.2.3	Sicherheitshinweise	5
1.2.4	Gebotsschilder.....	5
1.2.5	Allgemeine Informationen	6
2	SICHERHEIT	7
2.1	Grundlegende Sicherheitshinweise	7
2.2	Bestimmungsgemäßer Gebrauch	8
2.3	Nicht bestimmungsgemäßer Gebrauch	9
2.4	Kennzeichnungen am Gerät	9
2.4.1	Typenschild (Beispiel).....	9
3	FUNKTIONSBESCHREIBUNG.....	10
3.1	Allgemeine Informationen zur Luftqualität in Innenräumen.....	10
3.2	Beschreibung des Reinigungsprozesses	11
4	TECHNISCHE DATEN	12
4.1	Gerätedarstellung	13
5	AUFSTELLUNG	14
5.1	Gerätetransport.....	14
5.2	Geräteplatzierung	14
6	INBETRIEBNAHME	15
6.1	Spezielle Sicherheitshinweise.....	15
6.1.1	Elektrische Anforderungen	15
6.1.2	UV-C-Leuchtmittel	15
6.1.3	Filterelemente	16
6.2	Stromversorgung	16
7	BEDIENUNG	17
7.1	Startbildschirm	17
7.2	Beschreibung der Bedienelemente.....	17
7.3	Gerät starten.....	18
7.4	Lüfterstufe auswählen.....	18
7.5	UV-C-Licht manuell schalten	19
7.6	Automatischer und manueller Betrieb.....	19
7.6.1	Manueller Betrieb.....	19
7.6.2	Automatikmodus (Zeitschaltuhr)	19

7.7	Erweiterte Einstellungen	20
7.7.1	Sprache	20
7.7.2	Datum und Uhrzeit	21
7.7.3	Displayhelligkeit	21
7.8	Servicemenü	22
7.8.1	Restlaufzeit der Filter anzeigen	22
7.8.2	Filterwechsel bestätigen	22
7.8.3	Betriebsstunden anzeigen	23
7.8.4	Leuchtmitteltausch bestätigen	23
7.9	Anzeige der Geräteinformationen	23
8	FILTERTAUSCH	24
8.1	Spezielle Sicherheitshinweise	24
8.2	Filtertausch auf einen Blick	25
8.3	Austausch des Vorfilters	26
8.4	Austausch des HEPA-Filters	27
9	LEUCHTMITTELTAAUSCH	29
9.1	Spezielle Sicherheitshinweise	29
9.2	Leuchtmittel tauschen	30
10	PFLEGE	32
10.1	Spezielle Sicherheitshinweise	32
10.2	Regelmäßige Pflege	32
11	SERVICE UND WARTUNG	33
11.1	Spezielle Sicherheitshinweise	33
11.2	Wartungsplan	33
11.3	Nachbestellbares Zubehör	34
12	LAGERUNG	35
12.1	Filterelementlagerung	35
12.2	Gerätelagerung	35
13	STÖRUNGSSUCHE	36
14	ENTSORGUNG	37
14.1	Umweltschutz	37
14.2	Filter	37
14.3	UV-C-Leuchtmittel	37
15	KONFORMITÄTSERKLÄRUNG	38

1 EINLEITUNG

Vielen Dank, dass Sie sich für den MANN+HUMMEL OurAir TK 850 Innenraum-Luftreiniger entschieden haben.

Durch das integrierte HEPA-Filterelement (High Efficiency Particulate Air) schützt Ihr Innenraum-Luftreiniger Sie und die Menschen in Ihrer Umgebung hervorragend vor zahlreichen Innenraum-Luftschadstoffen wie etwa Feinstaub, Bakterien und aerosolgetragenen Viren in stark frequentierten Publikumszonen wie z. B. Schulen, Konferenzräume, Speisesäle, Warte- und Empfangsbereiche, Pflegeheime und Produktionsräume.

Integrierte UV-C-Leuchtmittel bestrahlen in geeigneten Abständen das HEPA-Filterelement und neutralisieren dort Krankheitserreger wie Bakterien und Viren, um deren Wachstum zu hemmen.

Diese Betriebsanleitung enthält wichtige Informationen bezüglich Sicherheit, Betrieb und Wartung des Gerätes. Bitte lesen Sie diese Betriebsanleitung aufmerksam durch. Bewahren Sie diese Betriebsanleitung und die darin enthaltenen Sicherheitshinweise immer in unmittelbarer Nähe zu Ihrem Luftreiniger auf.

Änderungen durch technische Weiterentwicklungen gegenüber den in dieser Betriebsanleitung dargestellten Ausführungen behalten wir uns vor. Den jeweils aktuellen Stand können Sie direkt bei uns erfahren. Weitere Informationen und Unterstützung finden Sie auf unserer Website unter www.mann-hummel.com. Sie können sich auch an die Verkaufsstelle wenden, bei der Sie das Produkt erworben haben.

Das Urheberrecht für diese Betriebsanleitung liegt beim Herausgeber. Nachdrucke, Übersetzungen und Vervielfältigungen in jeglicher Form, auch auszugsweise, bedürfen unserer schriftlichen Zustimmung.

1.1 Hersteller und Herausgeber

Bei Fragen zu Ihrem MANN+HUMMEL Innenraum-Luftreiniger kontaktieren Sie uns bitte:

MANN+HUMMEL Vokes Air GmbH & Co. OHG

Eichenhofer Weg 14-16

45549 Sprockhövel

Telefon: +49 (0) 7141 98 - 2601

Fax: +49 (0) 7141 98 - 2545

Internet: www.mann-hummel.com

E-Mail: support.our.air@mann-hummel.com



Die aktuelle digitale Version dieser Betriebsanleitung können Sie bequem über folgenden QR-Code laden.

1.2 Darstellungsmittel

1.2.1 Aufzählungen

Aufzählungen sind mit Spiegelstrichen versehen, folgende Punkte dienen als Beispiel:

- Stellen Sie sicher, dass der Lufteinlass am Gerät nicht blockiert ist.
- Verteilen Sie mehrere Geräte in einem Raum möglichst so, dass alle Luftbereiche gereinigt werden können.

1.2.2 Handlungsanweisungen

Handlungsanweisungen, die in einer bestimmten Reihenfolge durchzuführen sind, sind durchnummeriert, folgende Punkte dienen als Beispiel:

1. Schalten Sie das Gerät am Hauptschalter aus.
2. Ziehen Sie den Netzstecker aus der Netzsteckdose.

1.2.3 Sicherheitshinweise

Diese Betriebsanleitung sowie Ihr OurAir-Innenraum-Luftreiniger sind mit den folgenden Sicherheitshinweisen versehen:



WARNUNG VOR ELEKTRISCHER SPANNUNG!

Ein Sicherheitshinweis mit diesem Symbol warnt vor einer Personengefährdung durch hohe elektrische Spannungen, die zu schweren bis tödlichen Verletzungen führen können.



WARNUNG VOR HANDVERLETZUNGEN!

Ein Sicherheitshinweis mit diesem Symbol warnt vor einer Personengefährdung durch schließende mechanische Bauteile, die zu leichten bis mittelschweren Verletzungen führen können.



WARNUNG VOR HEIßEN OBERFLÄCHEN!

Ein Sicherheitshinweis mit diesem Symbol warnt vor einer Personengefährdung durch Bauteile mit heißer Oberfläche hin, die bei Berührung zu leichten bis mittelschweren Verletzungen führen können.



WARNUNG!

*Ein Sicherheitshinweis mit dem Signalwort **WARNUNG!** warnt vor allgemeinen Personengefährdungen, die möglicherweise zu leichten bis mittelschweren Verletzungen führen können.*



ACHTUNG!

*Ein Sicherheitshinweis mit dem Signalwort **ACHTUNG** warnt vor allgemeinen Sachschäden.*

1.2.4 Gebotsschilder



SCHUTZBRILLE TRAGEN!

Hinweise mit diesem Symbol weisen Sie darauf hin, dass ein Augenschutz als Teil der persönlichen Schutzausrüstung (PSA) zu benutzen ist.



ATEMSCHUTZ TRAGEN!

Hinweise mit diesem Symbol weisen Sie darauf hin, dass eine Schutzmaske (Min. Schutzklasse FFP2) als Teil der persönlichen Schutzausrüstung (PSA) zu benutzen ist.



SCHUTZHANDSCHUHE TRAGEN!

Hinweise mit diesem Symbol weisen Sie darauf hin, dass Schutzhandschuhe als Teil der persönlichen Schutzausrüstung (PSA) zu tragen sind.



FUßSCHUTZ TRAGEN!

Hinweise mit diesem Symbol weisen Sie darauf hin, dass Sicherheitsschuhe als Teil der persönlichen Schutzausrüstung (PSA) zu tragen sind.



BETRIEBSANLEITUNG BEACHTEN!

Dieses Symbol weist Sie darauf hin, vor der Bedienung des Gerätes die Betriebsanleitung zu lesen und zu beachten.

1.2.5 Allgemeine Informationen



HINWEIS

Dieses Symbol weist darauf hin, dass die Angaben besonders beachtet werden müssen, um den störungsfreien und wirtschaftlichen Betrieb zu gewährleisten.



Zusätzliche Informationen sind mit diesem Symbol gekennzeichnet

2 SICHERHEIT

2.1 Grundlegende Sicherheitshinweise



WARNUNG!

Im Falle einer Notsituation oder beim Austausch elektrischer Komponenten:

- *Schalten Sie das Gerät am Hauptschalter aus und ziehen Sie den Netzstecker aus der Versorgungssteckdose.*
- *Schließen Sie ein defektes Gerät nicht wieder an den Netzanschluss an!*
- *Setzen Sie sich mit unserem Kundendienst in Verbindung!*



WARNUNG!

Um Personen- und Sachschäden zu vermeiden, befolgen Sie bitte die folgenden Richtlinien und Anweisungen!



WARNUNG!

Persönliche Schutzausrüstung (PSA) tragen!

Dem Personal, das für den Wechsel von Filtern, die Wartung von Einheiten oder die Verlagerung von Einheiten innerhalb der Einrichtung verantwortlich ist, wird dringend geraten, eine geeignete persönliche Schutzausrüstung (PSA) zu tragen und sichere Arbeitspraktiken in Übereinstimmung mit gesetzlichen Vorgaben und Arbeitssicherheitsvorschriften zu befolgen.



BETRIEBSANLEITUNG BEACHTEN

Lesen Sie diese Betriebsanleitung vor Inbetriebnahme/Verwendung des Gerätes sorgfältig durch und bewahren Sie diese immer in unmittelbarer Nähe des Aufstellortes bzw. am Gerät auf.

Beachten Sie die Sicherheitshinweise und Anweisungen.

Für Schäden und Betriebsstörungen, die sich aus Nichtbeachtung dieser Betriebsanleitung ergeben, übernehmen wir keine Haftung!

- Der Luftreiniger entfernt kein Kohlenmonoxid (CO) und kein Radon (Rn) und darf bei Unfällen im Zusammenhang mit Verbrennungsprozessen und gefährlichen Chemikalien nicht verwendet werden.
- Betreiben Sie das Gerät nicht mit einem beschädigten Kabel oder Stecker. Wenn die Netzanschlussleitung des Gerätes oder deren Stecker beschädigt wird, muss sie durch qualifiziertes Fachpersonal ersetzt werden, um Gefährdungen zu vermeiden. Wenden Sie sich dafür an den Hersteller oder dessen Kundendienst.
- Knicken oder verdrehen Sie das Netzkabel nicht, ziehen Sie nicht daran und wenden Sie keinen Druck darauf aus. Ziehen Sie am Netzstecker, um das Netzkabel aus der Steckdose zu ziehen.
- Überprüfen Sie den Zustand des Netzkabels vor dem Gebrauch. Beschädigte Kabel können einen tödlichen Stromschlag verursachen!
- Verlegen Sie das Kabel frei im Raum. Decken Sie das Kabel nicht mit Teppichen oder ähnlichen Belägen ab. Verlegen Sie das Kabel nicht unter Möbeln oder Geräten. Halten Sie das Netzkabel von Gehbereichen fern, damit niemand darüber stolpert.

- Betreiben Sie das Gerät nicht in explosionsgefährdeten Bereichen oder Räumen und stellen Sie es nicht dort auf.
- Halten Sie das Gerät von Brandherden und brennbaren Stoffen fern.
- Platzieren und betreiben Sie das Gerät nicht in der Nähe von Gasgeräten, Kaminen oder anderen Heizgeräten.
- Stellen Sie das Gerät aufrecht und kippstabil auf einen tragfähigen, ebenen, waagrechten und trockenen Untergrund.
- Bedienen bzw. berühren Sie das Gerät und den Netzstecker nicht mit nassen oder feuchten Händen, da Sie sonst einen Stromschlag erleiden könnten.
- Erlauben Sie zu keiner Zeit unbefugten Personen oder Kindern, das Gerät zu bedienen.
- Setzen Sie das Gerät keinem direkten Wasserstrahl aus. Betreiben Sie es nicht in Feuchträumen und stellen Sie es auch nicht dort auf.
- Stecken Sie niemals Gegenstände oder Gliedmaßen durch die Lufteinlass- oder Luftauslassgitter!
- Decken Sie das Gerät während des Betriebs nicht ab und legen Sie keine Gegenstände oder Kleidung auf dem Gerät ab.
- Setzen oder stellen Sie sich nicht auf das Gerät. Verwenden Sie es nicht als Trittstufe.
- Halten Sie Kinder und Tiere von dem Gerät fern. Verwenden Sie das Gerät nur unter Aufsicht.
- Das Gerät darf von Personen (einschließlich Kindern ab 8 Jahren) mit eingeschränkten sensorischen, geistigen oder körperlichen Fähigkeiten sowie von Personen, die nicht mit der Betriebsanleitung vertraut sind, nur unter der Aufsicht von Personen, die für ihre Sicherheit verantwortlich sind, betrieben werden.
- Überprüfen Sie vor jeder Nutzung das Gerät, das Anschlusskabel und dessen Stecker sowie die Zubehörtteile auf Beschädigungen. Verwenden Sie keine beschädigten Geräte oder Geräteteile.
- Schützen Sie Gerät und Geräteteile (z. B. Zuleitung, Stecker etc.) vor Beschädigungen.
- Der Stromanschluss muss den Anforderungen im Kapitel 4 auf Seite 12 entsprechen.
- Ziehen Sie vor Wartungs- und Pflegearbeiten am Gerät den Netzstecker.
- Schalten Sie das Gerät aus und ziehen Sie den Netzstecker, wenn Sie das Gerät nicht verwenden.
- Halten Sie die Mindestabstände zum Gerät ein. Diese finden Sie im Abschnitt 5.2 auf Seite 14.
- Stellen Sie sicher, dass sich vor Betrieb keine Gegenstände im Lufteinlass- und Luftauslassbereich des Gerätes befinden.
- Blockieren Sie nicht die Lufteinlässe oder Luftauslässe des Gerätes. Eine mangelhafte Luftzirkulation beeinträchtigt die Geräteleistung.
- Entsorgen Sie die gebrauchten und ausgetauschten Filterelemente über den Hausmüll.
- Zerlegen, reparieren und verändern Sie das Gerät nicht ohne Genehmigung des Herstellers. Ein unbefugtes Zerlegen oder Reparieren kann Störungen und Gefahren zur Folge haben. Ein unbefugtes Verändern kann zu Bränden und Betriebsstörungen führen.
- Verwenden Sie zum Reinigen des Produkts keinen Alkohol und keine Lösungsmittel, da das Produkt dadurch beschädigt wird und es zu Stromschlägen kommen kann, die u. a. Körperverletzungen oder Brände zur Folge haben können.
- Verwenden Sie nur Original-Ersatzteile von MANN+HUMMEL, die für dieses Produkt bestimmt sind. Ersatzteilnummern finden Sie im Abschnitt 11.3 auf Seite 34.
- Vergewissern Sie sich vor jedem Start des Gerätes, dass alle Filterelemente ordnungsgemäß eingesetzt sind. Betreiben Sie das Gerät niemals ohne Filterelemente!

2.2 Bestimmungsgemäßer Gebrauch

- Der OurAir Innenraum-Luftreiniger dient ausschließlich der mechanischen Filtration von Verunreinigungen (z. B. Feinstaub, Papier- sowie Textil-Mikrofasern, schädliche Gase, Allergene) sowie feindispers verteilten (auch virentragenden) Aerosolen aus der Umgebungsluft durch Luftumwälzung innerhalb geschlossener Räume.

- Betreiben Sie das Gerät nur in technisch einwandfreiem Zustand bestimmungsgemäß sowie sicherheits- und gefahrenbewusst unter Beachtung dieser Betriebsanleitung.
- Ausschließlich autorisiertes Personal ist berechtigt, das Gerät gemäß der in dieser Betriebsanleitung angegebenen Wartungsintervalle zu warten.
- Das Gerät ist für den Einsatz in privaten, industriellen sowie gewerblichen Bereichen ausgelegt.

2.3 Nicht bestimmungsgemäßer Gebrauch



WARNUNG!

Der OurAir Innenraum-Luftreiniger ist kein Medizinprodukt und nicht entsprechend zertifiziert!

- Verwenden Sie das Gerät nicht anders, als es in dieser Betriebsanleitung beschrieben ist.
- Verwenden Sie das Gerät nicht, wenn Sie die Betriebsbedingungen nicht einhalten können.
- Stellen Sie das Gerät nicht auf einem nassen bzw. überschwemmten Untergrund auf.
- Stellen Sie das Gerät nicht auf unbefestigten Untergrund.
- Legen Sie keine Gegenstände, wie z.B. Kleidungsstücke, auf das Gerät.
- Verwenden Sie das Gerät nicht im Freien.
- Verwenden Sie das Gerät nicht zum Ansaugen von Dämpfen bzw. Flüssigkeiten.
- Verwenden Sie das Gerät nicht zu Therapiezwecken.
- Ein anderer Betrieb oder eine andere, nicht bestimmungsgemäße Bedienung, als in dieser Betriebsanleitung aufgeführt, ist unzulässig. Bei Nichtbeachtung erlöschen jegliche Haftung und der Anspruch auf Gewährleistung.
- Eigenmächtige bauliche Veränderung sowie An- oder Umbauten am Gerät sind verboten.

2.4 Kennzeichnungen am Gerät



HINWEIS

Halten Sie alle Beschriftungen am Gerät in lesbarem Zustand.

2.4.1 Typenschild (Beispiel)

- (1) Hersteller, Adresse, Logo
- (2) CE-Konformität
- (3) QR-Code (Link auf Hersteller-Webseite)
- (4) Gerät nicht über den Hausmüll entsorgen!
- (5) Modellbezeichnung
- (6) Seriennummer
- (7) Teilenummer
- (8) Elektrische Kenndaten
- (9) Elektrische Schutzart
- (10) Gewicht



Abb. 1: Typenschild

3 FUNKTIONSBESCHREIBUNG

3.1 Allgemeine Informationen zur Luftqualität in Innenräumen

Feinstaub, schädliche Gase und aerosolgetragene Krankheitserreger in der Luft sind schlecht für die Gesundheit des Menschen.

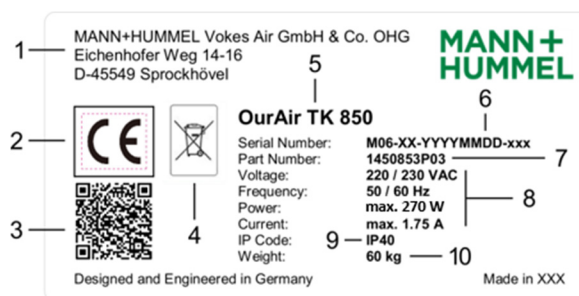
Wir halten uns zu über 90% unserer Zeit in Innenräumen auf. Hier können Schadstoffkonzentrationen von Feinstaub, Ozon oder flüchtigen organischen Verbindungen (VOCs) bis zu fünfmal höher sein als im Freien.

Gerade in Zeiten von Virusausbrüchen kommt es verstärkt auf die Qualität unserer Umgebungsluft an. Schon beim Ausatmen und Sprechen verteilt jeder Mensch Tausende Aerosole (winzige Speichelpartikel) in der Umgebungsluft. Diese Partikel sind unsichtbar für das menschliche Auge, fliegen je nach Umgebungsbedingungen weiter als 1,5 - 2,0 m und können teilweise bis zu mehrere Stunden in der Luft schweben. Menschen, die mit einem Virus infiziert sind, der sich über Tröpfcheninfektion ausbreitet, verteilen über diese Partikel die Viren in der Atemluft. Atmen andere Menschen infektiöse Aerosole ein, können die Viren über deren Atemwege in die Lunge eindringen und so zu einer Infektion führen. Die Reduzierung der Konzentration aerosolgetragener Krankheitserreger in Innenräumen spielt daher bei der Verringerung von Infektionsraten eine wichtige Rolle.

Die Übertragung von Viren über die Raumluft erfolgt aufgrund eines oft unzureichenden Luftaustausches. Deshalb gilt regelmäßiges Lüften als eine der wirksamsten empfohlenen Maßnahmen zur Infektionsminderung. Der regelmäßige Austausch der Innenraumluft mit Frischluft reduziert die Schadstoffkonzentrationen schädlicher Gase (z. B. das von Menschen ausgeatmete Kohlendioxid) und, im Falle von infizierten Personen, die Konzentration von virusbelasteten Aerosolen.

Eine ausreichende Belüftung ist manchmal allerdings wegen geschlossener oder zu kleiner Fenster nicht möglich. Und allzu oft wird das Lüften einfach vergessen. Daher empfiehlt es sich, den Luftaustausch mit professionellen Luftfiltersystemen zu unterstützen.

Dies kann mit Hilfe Ihres Innenraum-Luftreinigers OurAir TK 850 erfolgen.

3.2 Beschreibung des Reinigungsprozesses

Der MANN+HUMMEL OurAir TK 850 ist ein variabel einsetzbares Luftreinigungssystem für Innenräume, das mit einem Vorfilterelement (ePM10 80%) und einem HEPA-Hauptfilter (H14) ausgestattet ist. Diese Filterkombination stellt eine zuverlässige Abscheidung von mehr als 99,995% aller Partikel und Aerosole in der Raumluft sicher (inklusive Feinstaub, Viren, Bakterien und anderer Mikroorganismen). Integrierte UV-C-Leuchtmittel bestrahlen zusätzlich das HEPA-Filterelement und neutralisieren dort Krankheitserreger wie Bakterien und Viren, um deren Wachstum zu hemmen.

Der mobile OurAir TK 850 ist für den Einsatz in Räumen von bis zu 70 m² mit einer Luftaustauschrate von 5-mal pro Stunde vorgesehen. Er lässt sich einfach an beliebiger Stelle im Raum platzieren. Damit ermöglichen Sie auch den wirksamen Einsatz mehrerer Geräte in Räumen, die eine Nenngröße von 70 m² überschreiten.

Abb. 2: Schematische Darstellung des Reinigungsprozesses

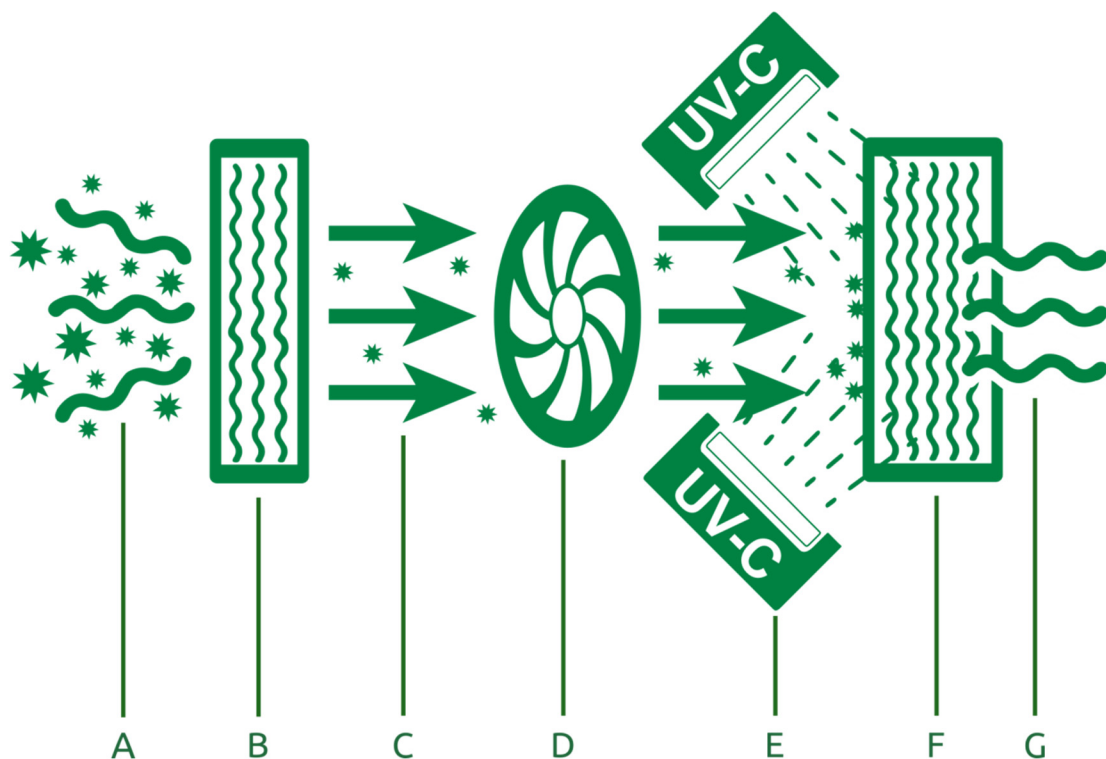

Das schematische Schaubild verdeutlicht den Filterungsprozess innerhalb Ihres OurAir-Luftreinigers:

1. Der Lüfter (D) saugt die verunreinigte Umgebungsluft (A) durch das Vorfilterelement (B) an.
2. Das Vorfilterelement (B) filtert gröbere, partikuläre Verunreinigungen aus der Luft. Optional ist der Einsatz eines Aktivkohle-Filterelementes zur zusätzlichen Entfernung von unangenehmen Gerüchen und schädlichen Gasen möglich.
3. Der Lüfter (D) leitet die vorgefilterte Luft (C) an UV-C-Leuchtmitteln (E) vorbei zur Eingangsseite des HEPA-Filters (F), der sämtliche aerosolgetragenen Stoffe inklusive Pathogene wie z.B. Bakterien und Viren zu mind. 99,995% aus der Luft filtert.
4. Durch die UV-C Leuchten (E) werden auf dem HEPA-Filter (F) abgeschiedene Pathogene, in regelmäßigen Zeitintervallen, zuverlässig inaktiviert.
5. Am Ende des Filterprozesses strömt die gefilterte Luft (G) aus dem OurAir-Luftreiniger zurück in den Raum.

4 TECHNISCHE DATEN

Merkmal	Angabe
Gewicht (netto / inkl. Verpackung)	60 kg / 70 kg
Abmessungen (Höhe x Breite x Tiefe)	770 mm x 510 mm x 630 mm
Anschlussspannung	220 – 240 Volt, 50 / 60 Hz
Netzkabel	1,8 m lang, C14, IEC mit Schuko
Stromaufnahme	max. 1,8 A
Leistungsaufnahme (Betrieb)	max. 270 W
Leistungsaufnahme (UV-C-Leuchtmittel)	2x 20 W
Schutzart	IP40
Absicherung	4 A (interne Sicherung) Betrieb nur in Stromkreisen mit Fehlerstrom-Schutzeinrichtung (FI-Schutz) zulässig!
Automatischer Wiederanlauf	Ja. Nach einer kurzzeitigen Stromunterbrechung startet das Gerät wieder neu.
Display	7“ LED-Touch-Screen
Luftvolumenstrom	Schrittweise einstellbare Volumenströme 10 Schritte von 0 – 950 m ³ /h
Max. Raumgröße pro Gerät	70 m ²
Luftumwälzung	5 Umwälzungen pro Stunde (bei 70 m ² Raumgröße)
Max. Schalldruckpegel	≤57 dB(A)
Vorfilter-Element	ISO ePM10 80% (gemäß EN 779 / ISO 16890) optional: Aktivkohlefilter (MERV 8 / ASHRAE 52.2)
HEPA-Filterelement	HEPA H14-Filter (gemäß ISO 29463 & EN 1822; bei 1000 m ³ /h)
Lebensdauer HEPA-Filterelement und Vorfilterelement	ca. 1 Jahr (Anzeige des Filterzustands im LED-Display)
Umgebungstemperatur / -feuchtigkeit	0 – 40 °C / < 80 % relative Feuchte
Wellenlänge UV-C-Leuchtmittel	254 nm
Lichtstärke UV-C-Leuchtmittel	7800 cd
Lieferumfang	1x Innenraum-Luftreiniger OurAir TK 850 1x HEPA-Filterelement (H14) 1x Vorfilterelement (ePM10 80%) 2x UV-C-Leuchtmittel 1x 1,8 m Stromanschlusskabel 1x Schlüssel zum Öffnen der Gehäuserückseite 1x Betriebsanleitung



HINWEIS

Prüfen Sie den Lieferumfang auf Vollständigkeit und eventuelle Beschädigungen.

Sind beschädigte Teile (Gehäuse, Filterelemente, UV-C-Leuchtmittel) in der Lieferung enthalten, informieren Sie bitte Ihren Vertriebspartner.

**HINWEIS**

Um Schaltpläne und Flussdiagramme des Gerätes zu erhalten, wenden Sie sich bitte an den Hersteller.

4.1 Gerätedarstellung

Beim MANN+HUMMEL OurAir TK 850 handelt es sich um ein mobiles HEPA-Filtersystem für den Innenbereich.

Zu den Hauptmerkmalen gehören eine Touchscreen-Steuerung, ein ePM10-Vorfilterelement, ein HEPA-H14-Filterelement, UV-C-Leuchtmittel sowie ein Lüfter in einem Gehäuse auf Lenkrollen.

Frontansicht

- (1) Bedienelement (LED-Touchscreen)
- (2) Reinluftauslass
- (3) Lufteinlass



Abb. 3: TK 850 Frontansicht

Rückansicht

- (4) Transportgriff
- (5) Gehäusedeckel für Zugriff auf HEPA-Filter
- (6) Deckelverriegelung mit Schloss
- (7) Einbau-Gerätestecker und Hauptschalter
- (8) Vorfilterelement-Schacht
- (9) Lenkrollen

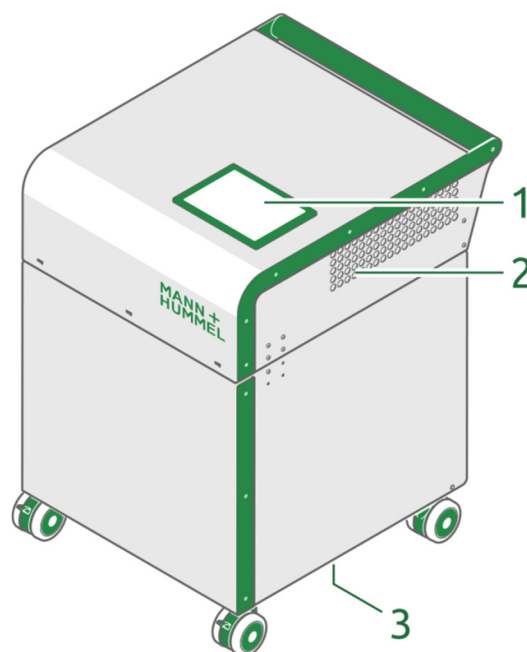

Abb. 4: TK 850 Rückansicht

5 AUFSTELLUNG

5.1 Gerätetransport

Der OurAir TK 850 ist mit vier Lenkrollen und einem Griffbügel für einen vereinfachten Transport ausgestattet.

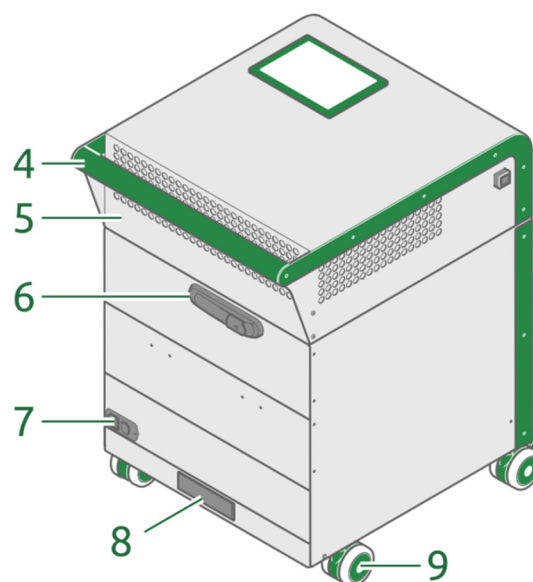
Bitte befolgen Sie diese Anweisungen vor jedem Transport:



WARNUNG!

Verletzungsgefahr beim Tragen des Gerätes durch hohes Gewicht!!



– **Um das Gerät über Hindernisse (z. B. Treppen) zu transportieren, sollte das Gerät von mindestens zwei Personen angehoben werden.**

– **Jede Person sollte einen entsprechenden Fußschutz tragen!**

- Schalten Sie das Gerät aus und ziehen Sie das Netzkabel aus der Steckdose auf der Gehäuserückseite.
- Prüfen Sie, ob der Gerätedeckel verriegelt ist und der Schlüssel aus dem Schloss gezogen werden kann.
- Das Gerät sollte nur auf ebenen und glatten Flächen mit Hilfe des Griffbügels gerollt werden.
- Nach dem Transport sollte das Gerät aufrecht stehen und auf möglichen Schäden untersucht werden.
- Bitte wenden Sie sich an den Kundendienst Ihres Vertriebspartners, falls Sie Schäden am Gerät feststellen.

5.2 Geräteplatzierung

Achten Sie auf die folgenden Bedingungen bei der Aufstellung des Gerätes:

- Platzieren und betreiben Sie das Gerät ausschließlich auf geraden, ebenen Flächen.
- Achten Sie auf die Traglast des Bodens. Das Gewicht des Gerätes finden Sie auf dem Typenschild.
- Betreiben Sie das Gerät nicht im Bad oder in Räumen mit hoher Luftfeuchtigkeit.
- Arretieren Sie am Betriebsort die Lenkrollen für einen sicheren Stand des Gerätes.
- Platzieren Sie das Gerät möglichst entfernt von der Haupteingangstür des zu belüftenden Raumes.
- Achten Sie seitlich und zur Rückseite auf einen Abstand von 50 cm zu Wänden und Gegenständen.



HINWEIS

In Ausnahmefällen sind kurzfristig Abstände von min. 20 cm tolerierbar.

- Stellen Sie sicher, dass der Lufteinlass am Gerät nicht blockiert ist.
- Verteilen Sie mehrere Geräte in einem Raum möglichst so, dass alle Luftbereiche gereinigt werden können.



Abb. 5: Geräteplatzierung

6 INBETRIEBNAHME

6.1 Spezielle Sicherheitshinweise

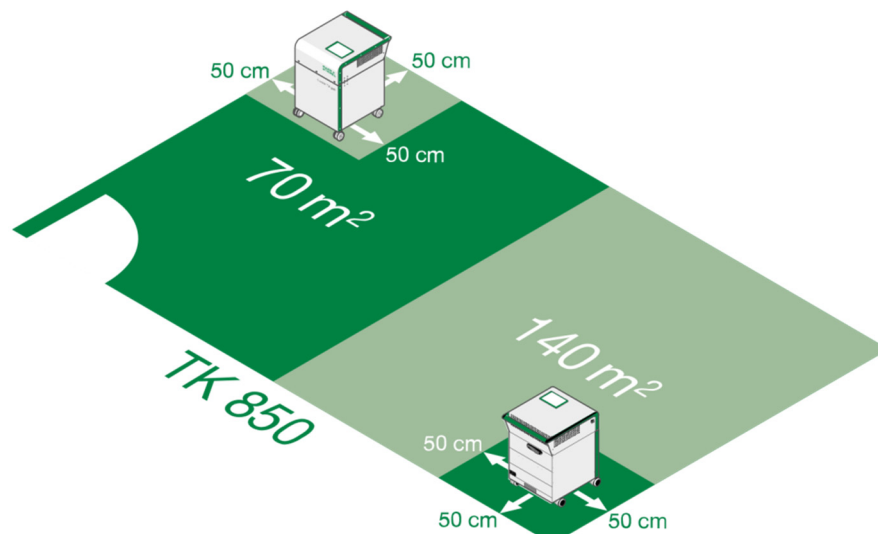

ACHTUNG!

Beachten Sie beim Anschluss des Gerätes auch die grundlegenden Sicherheitshinweise in Abschnitt 2.1 auf Seite 7.

Jeder OurAir TK 850 Innenraum-Luftreiniger durchläuft und besteht eine Qualitätsprüfung, bevor er unser Werk verlässt. Während des Versands und der Handhabung können jedoch kleinere Fehler auftreten, auf die wir keinen Einfluss haben.

Als gute Praxis empfehlen wir eine Überprüfung der folgenden kritischen Komponenten, bevor Sie Ihren Luftreiniger in Betrieb nehmen.

6.1.1 Elektrische Anforderungen



WARNUNG VOR ELEKTRISCHER SPANNUNG!

Eine nicht geeignete elektrische Versorgung des Gerätes kann zu schweren bis tödlichen Verletzungen führen!

- **Verwenden Sie nur das mitgelieferte Netzkabel des Gerätes!**
- **Stellen Sie eine geeignete und sichere Spannungsversorgung des Gerätes sicher!**
- **Der Betrieb ist nur in Stromkreisen mit Fehlerstrom-Schutzeinrichtung (FI-Schutz) zulässig!**
- **Zur Vermeidung von Personenschäden, Brandgefahren und/oder Schäden an der elektrischen Anlage und dem Netzkabel des Geräts darf das Gerät nur dann an die Spannungsversorgung angeschlossen oder von ihr getrennt werden, wenn das Gebläse und die UV-C-Leuchtmittel ausgeschaltet sind!**
- **Der OurAir TK 850 benötigt eine Spannungsversorgung von 230 V bei 50 Hz für einen ordnungsgemäßen Betrieb.**
- **Verwenden Sie nur Verlängerungskabel mit CE-Zertifizierung und GS-Zeichen („Geprüfte Sicherheit“).**
- **Verwenden Sie keine Steckdosenleisten für den Netzanschluss!**

6.1.2 UV-C-Leuchtmittel



ACHTUNG!

Defekte oder falsch installierte UV-C-Leuchtmittel können das Gerät beschädigen und beeinträchtigen die Reinigungsleistung des Gerätes.

- **Betreiben Sie das Gerät nicht mit UV-C-Leuchtmitteln, die offensichtliche äußere Beschädigungen aufweisen.**
- **Stellen Sie vor Inbetriebnahme des Gerätes sicher, dass die UV-C-Leuchtmittel unbeschädigt und korrekt installiert sind!**
- **Berühren Sie die Leuchtmittel nur an ihren keramischen Endteilen. Berühren Sie niemals das Glas der Leuchtmittel. Andernfalls wird die Wirksamkeit der Leuchtmittel beeinträchtigt!**

6.1.3 Filterelemente



ACHTUNG!

Defekte oder falsch installierte Filterelemente beeinträchtigen die Reinigungsleistung des Gerätes!

Stellen Sie vor Inbetriebnahme des Gerätes sicher, dass die Filterelemente unbeschädigt und korrekt installiert sind!

- Stellen Sie sicher, dass der Vorfilter korrekt installiert und unbeschädigt ist.
- Beachten Sie die korrekte Durchströmungsrichtung, markiert durch ein Symbol an der Seite des Vorfilters.
- Vergewissern Sie sich, dass der Deckel des Vorfiltergehäuses richtig geschlossen ist.
- Öffnen Sie die Abluftklappe und überprüfen Sie den HEPA-Filter auf Material- oder Strukturschäden. Schließen Sie die Abluftklappe sicher und entfernen Sie den Schlüssel.

6.2 Stromversorgung

1. Stecken Sie das mitgelieferte Stromanschlusskabel in den Einbau-Gerätestecker an der Geräterückseite (siehe Abb. 4, Pos. 7 auf Seite 13).
2. Stecken Sie das Stromanschlusskabel in die Netzsteckdose (oder ein geeignetes Verlängerungskabel), indem Sie es am Stecker anfassen.
3. Schalten Sie das Gerät am Hauptschalter neben dem Gerätestecker (siehe Abb. 4, Pos. 7 auf Seite 13) ein.
4. Das Gerät startet und zeigt im LED-Display den Startbildschirm.
5. Bedienen Sie das Gerät, indem Sie die entsprechenden Funktionen mit einer Berührung im LED-Touch-Display ausführen.

7 BEDIENUNG

7.1 Startbildschirm

Nach dem Anschluss der Stromversorgung initialisiert sich das Gerät und das LED-Display zeigt nach kurzer Wartezeit den Startbildschirm.

Menüpunkte des Startbildschirmes

- (1) Hauptmenü
- (2) Einstellungen
- (3) Servicemenü
- (4) Geräteinformationen
- (5) Anzeige aktueller Volumenstrom



Abb. 6: Startbildschirm

Durch Antippen eines Menüpunktes im LED-Touch-Display gelangen Sie in das entsprechende Menü. Der gewählte Menüpunkt erscheint anschließend als grünes Symbol.

Der Startbildschirm zeigt außerdem den aktuellen Volumenstrom des Gerätes. Bei einem Volumenstrom von „0 m³/h“ ist das Gerät ausgeschaltet.

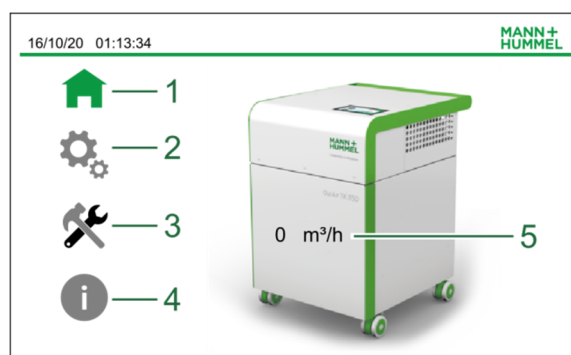

7.2 Beschreibung der Bedienelemente

Das LED-Display verfügt über verschiedene allgemeine Bedienelemente mit den folgenden Funktionen:

Symbol	Bedeutung
	Funktion ausgeschaltet. Antippen schaltet die Funktion ein.
	Funktion eingeschaltet. Antippen schaltet die Funktion aus.
	Antippen und Schieben des Reglers setzt die Funktion auf den gewünschten Wert.
	Antippen öffnet den Bildschirm mit den erweiterten Einstellungen.
	Antippen führt zurück zu den Einstellungen.

Mit diesen Elementen lassen sich in den jeweiligen Menüpunkten unterschiedliche Einstellungen vornehmen. Darüber hinaus gibt es für besondere Einstellungen einige spezielle Bedienelemente, deren Erläuterungen bei der entsprechenden Funktionsbeschreibung erfolgt.

7.3 Gerät starten

Menü	Schaltfläche	Aktion
Einstellungen 	Anlage AUS / EIN 	Starten Sie das Gerät, indem Sie die Schaltfläche „Anlage AUS / EIN“ antippen. <ul style="list-style-type: none"> – Die Schaltfläche erscheint anschließend in grün. – Das Gerät startet. – Tippen Sie erneut, um das Gerät auszuschalten.

7.4 Lüfterstufe auswählen

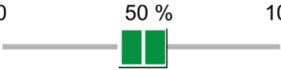
Menü	Schaltfläche	Aktion
Einstellungen 	Lüfter Geschw 0 50 % 100 	Wählen Sie im Menüpunkt „Lüfter Geschw“ die gewünschte Lüftergeschwindigkeit, indem Sie den Regler auf die gewünschte Position schieben. Die folgenden Sollwerteinstellungen sind für den Volumenstrom voreingestellt:

Stufe	Volumenstrom
10%	150 m ³ /h
20%	250 m ³ /h
30%	350 m ³ /h
40%	500 m ³ /h
50%	600 m ³ /h
60%	700 m ³ /h
70%	750 m ³ /h
80%	850 m ³ /h
90%	900 m ³ /h
100%	950 m ³ /h



7.5 UV-C-Licht manuell schalten



HINWEIS

Es wird empfohlen, die UV-C-Leuchtmittel nicht länger als 30 Minuten pro Tag zu verwenden.

Längere Laufzeiten können die Lebensdauer des HEPA-Filters verkürzen.

Menü	Schaltfläche	Aktion
Einstellungen 	UV 	<p>Im automatischen Betrieb werden die UV-C-Leuchtmittel zur Desinfektion des HEPA-Filterelements täglich in regelmäßigen Abständen an- und wieder abgeschaltet.</p> <p>Sie haben jedoch die Möglichkeit, die UV-C-Leuchtelemente über die Schaltfläche „UV“ manuell zu starten. Die Schaltfläche erscheint anschließend in grün.</p> <p>Tippen Sie erneut, um die Leuchtmittel auszuschalten.</p> <p>Die UV-C-Strahlung ist nach dem Einschalten für 30 Minuten aktiv und schaltet sich danach automatisch ab.</p>

7.6 Automatischer und manueller Betrieb

Das Gerät ist sowohl für den manuellen als auch für den Automatikbetrieb (Zeitschaltuhr) geeignet.

Im Automatikmodus ist es möglich, für bestimmte Wochentage bestimmte Betriebszeiten zu hinterlegen. Solange der Automatikmodus aktiv ist, werden die UV-C-Leuchtmittel in regelmäßigen Abständen automatisch ein- und ausgeschaltet.



HINWEIS

Um eine bestmögliche Reinigung der Raumluft zu erreichen, empfehlen wir den Betrieb des Gerätes im Automatikmodus.

7.6.1 Manueller Betrieb

Um das Gerät im manuellen Betrieb zu nutzen, gehen Sie wie folgt vor:

1. Schalten Sie das Gerät ein (siehe Abschnitt 7.3 auf Seite 18).
2. Wählen Sie die Lüfterstufe (siehe Abschnitt 7.4 auf Seite 18).
3. Schalten Sie die UV-C-Leuchtmittel in regelmäßigen Abständen ein (siehe Abschnitt 7.5 auf Seite 19.)

7.6.2 Automatikmodus (Zeitschaltuhr)



ACHTUNG!



Die Verwendung einer externen Zeitschaltuhr über die Stromversorgung des Gerätes für eine zeitgesteuerte Luftreinigung ist nicht möglich und kann das Gerät beschädigen!

Nutzen Sie für den Automatikmodus immer die im Gerät verfügbare Zeitschaltuhr!





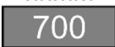

HINWEIS

Damit die Zeitschaltuhr funktioniert, achten Sie bitte auf die korrekte Einstellung von Datum und Uhrzeit des Gerätes (siehe Abschnitt 7.7.2 auf Seite 21)

Menü	Schaltfläche	Aktion
Einstellungen	Zeitschaltuhr	Über die Schaltfläche „Zeitschaltuhr“ gelangen Sie in das Menü zum Programmieren der Zeitschaltuhr.
	Switch function 	Aktivieren Sie den Automatikmodus, indem Sie die Schaltfläche „Switch function“ antippen. – Die Schaltfläche erscheint anschließend in grün.
	Wochentag	Aktivieren Sie in der Liste der Wochentage die Schaltflächen der Tage, an denen das Gerät sich automatisch an- und ausschalten soll. An Tagen mit einer grünen Schaltfläche ist die Zeitschaltuhr aktiviert. An Tagen mit einer roten Schaltfläche ist die Zeitschaltuhr deaktiviert. An diesen Tagen ist aber weiterhin ein manueller Betrieb möglich.
	Switch-on time hhmm 	Tippen Sie das Eingabefeld „Switch-on time“ an und geben Sie über die eingblendete Tastatur die Einschaltzeit der Zeitschaltuhr ein. An allen aktivierten Wochentagen schaltet sich das Gerät um diese Uhrzeit automatisch ein.
	Switch-off time Zurück 	Tippen Sie das Eingabefeld „Switch-off time“ an und geben Sie über die eingblendete Tastatur die Ausschaltzeit der Zeitschaltuhr ein. An allen aktivierten Wochentagen schaltet sich das Gerät um diese Uhrzeit automatisch ein. Das Gerät übernimmt Ihre Eingaben sofort. Über die Schaltfläche „Zurück“ gelangen Sie wieder zum Menüpunkt „Einstellungen“.

7.7 Erweiterte Einstellungen

7.7.1 Sprache



Menü	Schaltfläche	Aktion
Einstellungen	Erweiterte Einstellungen	Tippen Sie im Display auf den Pfeil, um in die Ansicht „Erweiterte Einstellungen“ zu gelangen
	Sprache   	Tippen Sie auf die Landesflagge der Sprache, auf die Sie die Sprache im LED-Display einstellen möchten.
	Zurück 	Das Gerät übernimmt Ihre Eingaben sofort. Über die Schaltfläche „Zurück“ gelangen Sie wieder zum Menüpunkt „Einstellungen“.

7.7.2 Datum und Uhrzeit





HINWEIS

Datum und Uhrzeit müssen bei der Inbetriebnahme und nach längeren Stillstandzeiten (> 1 Monat) neu eingestellt werden.

Menü	Schaltfläche	Aktion
Einstellungen	Erweiterte Einstellungen	Tippen Sie im Display auf den Pfeil, um in die Ansicht „Erweiterte Einstellungen“ zu gelangen
	Datum/Uhrzeit 	Tippen Sie auf das Uhrensymbol. Im Display erscheint der Dialog zur Einstellung von Datum und Uhrzeit
Servicemenü	Aktuelles Datum	Tippen Sie auf die Felder für Tag, Monat und Jahr und geben Sie über die eingeblendete Tastatur das aktuelle Datum ein.
	Aktuelle Uhrzeit HH MM SS 	Tippen Sie auf die Felder für Stunde, Minute und Sekunde und wählen Sie die aktuelle Uhrzeit aus.
	Zurück 	Das Gerät übernimmt Ihre Eingaben sofort. Über die Schaltfläche „Zurück“ gelangen Sie wieder zum Menüpunkt „Erweiterte Einstellungen“. Über die Schaltfläche „Zurück“ gelangen Sie wieder zum Menüpunkt „Einstellungen“.

7.7.3 Displayhelligkeit

Die Displayhelligkeit lässt sich abhängig von der Umgebungshelligkeit im Raum anpassen.

Menü	Schaltfläche	Aktion
Einstellungen	Erweiterte Einstellungen	Tippen Sie im Display auf den Pfeil, um in die Ansicht „Erweiterte Einstellungen“ zu gelangen
	Hintergrundlicht 30  100	Wählen Sie im Menüpunkt „Hintergrundlicht“ die gewünschte Helligkeit, indem Sie den Regler auf die entsprechende Position schieben.
	Zurück 	Das Gerät übernimmt Ihre Eingaben sofort. Über die Schaltfläche „Zurück“ gelangen Sie wieder zum Menüpunkt „Einstellungen“.

7.8 Servicemenü

Das Servicemenü zeigt Ihnen die Restlaufzeit der Filter und die Betriebsstunden des Gerätes an.

7.8.1 Restlaufzeit der Filter anzeigen



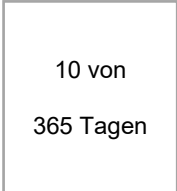

HINWEIS

Sie werden automatisch darauf hingewiesen, wenn die Filterelemente gewechselt werden sollen.

Menü	Schaltfläche	Aktion
Servicemenü 	FILTER ZUSTAND 	Das Feld „FILTER ZUSTAND“ enthält die Filterlaufzeit und ggf. den Hinweis auf einen notwendigen Filterwechsel. Als Indikator wechselt die Anzeige mit der Tagesangabe mit Grün beginnend langsam nach Rot.

7.8.2 Filterwechsel bestätigen

Nach einem Filtertausch (siehe Kapitel 8 auf Seite 24) können Sie die Filterwechselanzeige wie folgt zurücksetzen:



Menü	Schaltfläche	Aktion
Servicemenü 		Drücken Sie im Servicemenü für mind. 2 Sekunden auf die Schaltfläche „Filterwechsel“. Die Schaltfläche wechselt nach grün und es erscheint die Meldung „OK“.

7.8.3 Betriebsstunden anzeigen

Menü	Schaltfläche	Aktion
Service­menü	Erweiterte Einstellungen	Tippen Sie im Service­menü auf den Pfeil, um in die Ansicht „Betriebsstunden“ zu gelangen Die folgenden Werte (in Stunden) erscheinen im Display: <ul style="list-style-type: none"> – Betriebsstunden Gesamt – Betriebsstunden UV – Betriebsstunden Filterelement
	Zurück 	Über die Schaltfläche „Zurück“ gelangen Sie wieder zum Menüpunkt „Service­menü“ mit der Anzeige der Filterlaufzeit.

7.8.4 Leuchtmittel­tausch bestätigen

Nach einem Tausch der UV-C-Leuchtmittel (siehe Kapitel 9 auf Seite 29) können Sie den Betriebsstundenzähler der Leuchtmittel wie folgt zurücksetzen:

Menü	Schaltfläche	Aktion
Service­menü	Erweiterte Einstellungen	Tippen Sie im Service­menü auf den Pfeil, um in die Ansicht „Betriebsstunden“ zu gelangen.
	Wechsel der UV Lampen 	Drücken Sie der Betriebsstunden-Ansicht für mind. 2 Sekunden auf die Schaltfläche „Bestätigen“. Die Schaltfläche wechselt nach grün und es erscheint die Meldung „OK“.
	Zurück 	Über die Schaltfläche „Zurück“ gelangen Sie wieder zum Menüpunkt „Service­menü“ mit der Anzeige der Filterlaufzeit,

7.9 Anzeige der Geräteinformationen

Menü	Schaltfläche	Aktion
Geräteinformation 		Im Menü „Geräteinformation“ finden Sie Angaben zum Gerät sowie die Kontaktadresse von MANN+HUMMEL“

8 FILTERTAUSCH

8.1 Spezielle Sicherheitshinweise



WARNUNG VOR ELEKTRISCHER SPANNUNG!

Trennen Sie vor dem Öffnen das Gerät von der Stromversorgung, indem Sie das Stromversorgungskabel am Stecker aus der Steckdose ziehen!



WARNUNG VOR HANDVERLETZUNGEN!

Fixieren Sie die Türe in offenem Zustand, z. B. durch Blockieren mit einem Gegenstand, um eine Verletzung beim zufälligen Zufallen der Türe zu vermeiden.



WARNUNG!

Persönliche Schutzausrüstung (PSA) tragen!



Dem Personal, das für den Wechsel von Filtern verantwortlich ist, wird dringend geraten, eine geeignete persönliche Schutzausrüstung (PSA) zu tragen und sichere Arbeitspraktiken in Übereinstimmung mit gesetzlichen Vorgaben und Arbeitssicherheitsvorschriften zu befolgen.



Verwenden Sie beim Austausch der Filterelemente eine FFP2-Maske, Einmalhandschuhe Schutzbrille und Sicherheitsschuhe!



ACHTUNG!

Erhöhter Schwerpunkt des Gerätes bei geöffnetem Gehäusedeckel!

Arretieren Sie die Räder und achten Sie auf sicheren Stand des Geräts!



ACHTUNG!

Verwenden Sie nur vom Hersteller zugelassene Ersatzteile!



ACHTUNG!

Gefahr von Beschädigungen der Austauschfilter durch unachtsamen Transport!

Fassen Sie die Filterelemente nur an den Kunststoffrahmen an, um Beschädigungen am Filtermedium (Filterpapier) zu vermeiden!



ACHTUNG!

Gefahr von Beschädigungen durch die Verwendung unerlaubt gereinigter Luftfilter!

Die Filter sind nicht wiederverwendbar!

Versuchen Sie nicht, die Filter zu reinigen und wiederzuverwenden. Der Versuch, Filter mit Methoden wie Druckluft zu reinigen, kann den Filter beschädigen und die Filtereffizienz beeinträchtigen.



HINWEIS

Entsorgen Sie die Filter gemäß den gesetzlichen und kommunalen Vorschriften.

Allgemein können benutzte Filter dem Hausmüll zugeführt werden.

Wenden Sie sich an Ihre örtliche Abfallbeseitigungsbehörde, um weitere Anweisungen für die ordnungsgemäße Entsorgung zu erhalten.

8.2 Filtertausch auf einen Blick

MANN + HUMMEL

TK850

Antiviraler Luftreiniger



- 1 Touchscreen-Bedienelement
- 2 Reinluftauslass
- 3 Lufteinlass
- 4 Transportgriff
- 5 HEPA-Filter
- 6 Deckelverriegelung mit Schloss
- 7 Anschluss Stromversorgung
- 8 Vorfilter-Schacht
- 9 Lenkrollen

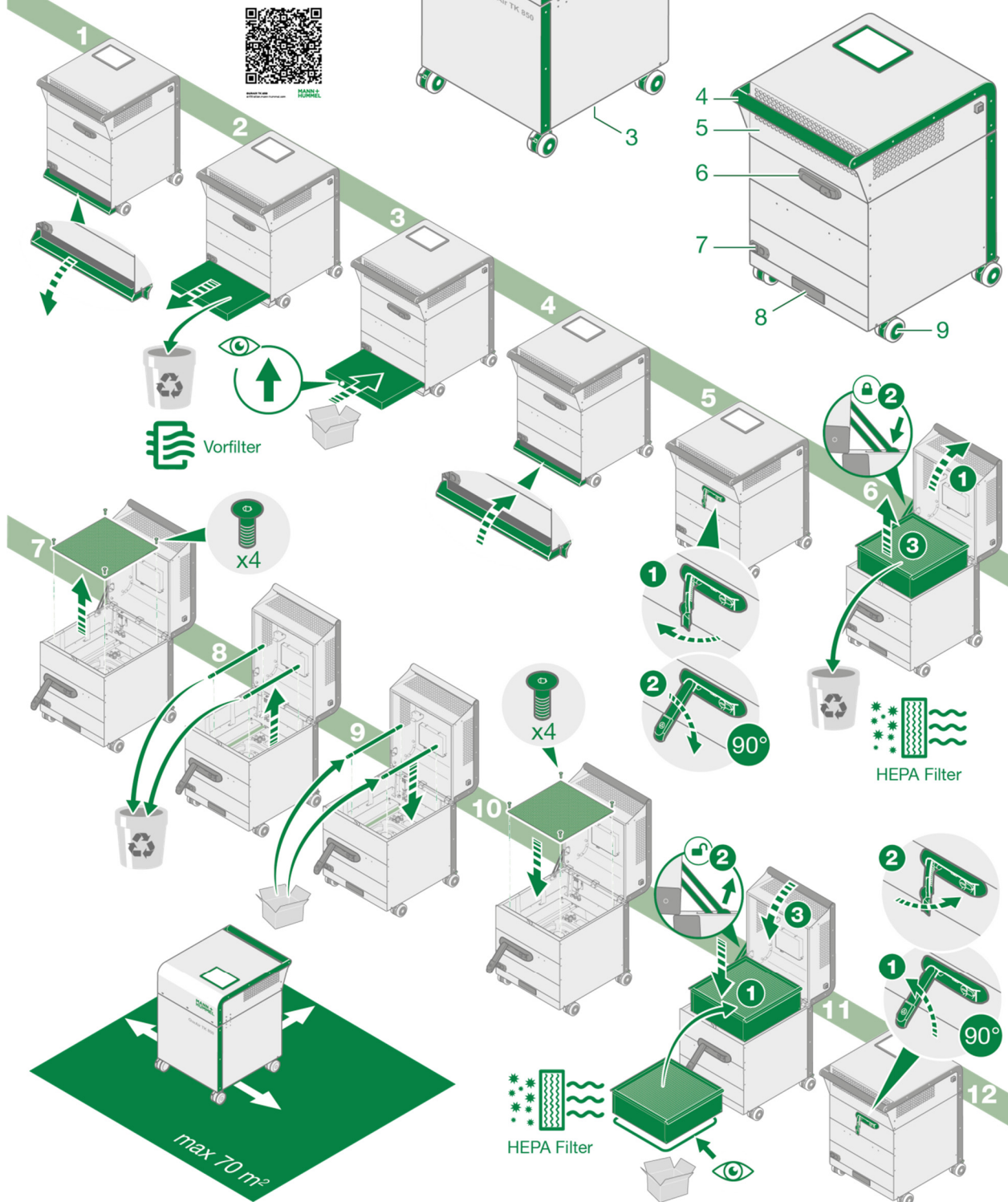

8.3 Austausch des Vorfilters



HINWEIS

Es wird empfohlen, **spätestens alle 12 Monate sowohl den Vorfilter, als auch den HEPA-Filter auszutauschen**, falls der Filtertausch nicht bereits vorher im LED-Display angezeigt wird.

Betreiben Sie die UV-C-Leuchtmittel länger als die empfohlenen 30 Minuten pro Tag, kann das die Lebensdauer des HEPA-Filters verkürzen.

Um den Vorfilter auszutauschen, gehen Sie wie folgt vor:

1. Schalten Sie den Ventilator und die UV-C-Leuchtmittel aus.
2. Ziehen Sie das Netzkabel am Stecker aus der Steckdose am Gerät.
3. Öffnen Sie die Abdeckung des Vorfilterfachs auf der Rückseite des Gerätes, indem Sie sie an der Griffmulde im Uhrzeigersinn nach unten ziehen.

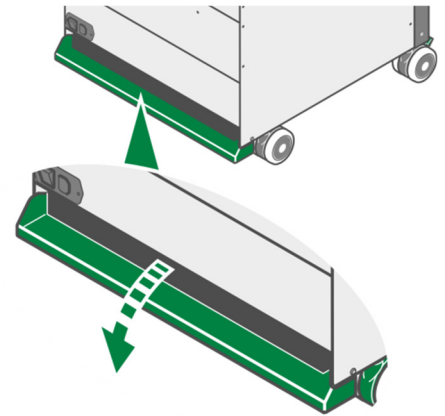

4. Ziehen Sie den Vorfilter in horizontaler Richtung heraus.

Zur Filterentsorgung beachten Sie bitte die speziellen Sicherheitshinweise auf Seite 24.

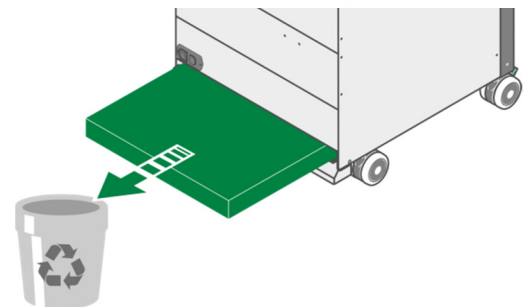

5. Schieben Sie den neuen Vorfilter horizontal bis zum Anschlag in das Vorfilterfach, bis der Filterschacht ihn vollständig aufgenommen hat..



ACHTUNG!

Beachten Sie den Pfeil auf der Seite des Vorfilters, der die Luftstromrichtung anzeigt.

Der Pfeil muss beim Einschieben des Filterelementes nach oben zeigen.

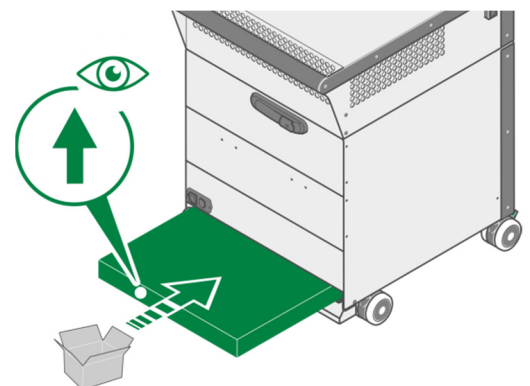

- Schließen Sie die Abdeckung mit dem Griff.

Der Deckel hält in seiner Position, sobald er geschlossen ist.

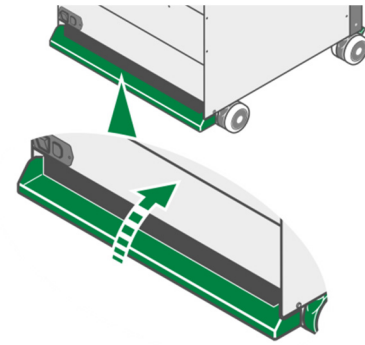

8.4 Austausch des HEPA-Filters



WARNUNG!

Das HEPA-Filterelement wiegt bis zu 10 kg und hat spitze Kanten!

Zum Schutz vor Bein- und Fußverletzungen beim Herunterfallen des Filterelementes tragen Sie bitte geeignete Sicherheitsschuhe!



ACHTUNG!

Erhöhter Schwerpunkt des Gerätes bei geöffnetem Gehäusedeckel!

Arretieren Sie die Räder und achten Sie auf sicheren Stand des Geräts!



HINWEIS

Es wird empfohlen den HEPA-Filter alle 12 Monate oder alle 1.500 Betriebsstunden auszutauschen.

Um den HEPA-Filter auszutauschen, gehen Sie wie folgt vor:

- Schalten Sie den Ventilator und die UV-C-Leuchtmittel aus (siehe die Abschnitte 7.3 und 0 ab Seite 18).
- Ziehen Sie das Netzkabel am Stecker aus der Gerätesteckdose an der Geräterückseite..
- Entriegeln Sie die Deckelverriegelung auf der Gehäuserückseite mit dem mitgelieferten Schlüssel.
- Ziehen Sie nun den Verriegelungshebel von der rechten Seite heraus und drehen Sie ihn um 90° nach unten, um den Deckel zu entriegeln.



ACHTUNG!

Kippgefahr beim Öffnen des Gehäusedeckels!

Arretieren Sie die Lenkrollen, bevor Sie den Gehäusedeckel öffnen!

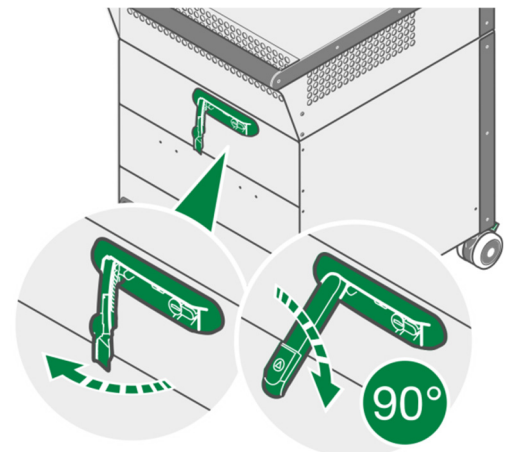

- Öffnen Sie den Reinfluftauslassdeckel mit dem Griff, bis er senkrecht einrastet.



WARNUNG VOR HANDVERLETZUNGEN!
Achten Sie darauf, dass der Gehäusedeckel bis zum Anschlag geöffnet und mit dem Arretierhebel gesichert ist, damit er während des Filterwechsels nicht herunterfallen kann.



ACHTUNG!
Kippgefahr bei geöffnetem Deckel!
Halten Sie sich nicht am Gerät fest oder bewegen Sie es nicht, da das Gerät ansonsten umkippen könnte!

- Greifen Sie den HEPA-Filter seitlich am Rahmen und ziehen diesen nach oben aus dem Gehäuse heraus. Vermeiden Sie zum Schutz vor Verletzungen einen direkten Kontakt mit der Filtrationsfläche.

Zur Filterentsorgung beachten Sie bitte die speziellen Sicherheitshinweise auf Seite 24.

- Richten Sie den neuen HEPA-Filter so aus, dass dessen Gummidichtung nach unten gegen das Gitter zeigt, die die Filterkammer von der Gebläsekammer trennt.
- Setzen Sie den neuen HEPA-Filter so in das Gehäuse ein, dass dessen Gummidichtung nach unten zeigt. Drücken Sie das Filterelement leicht nach unten, so dass es fest im Gehäuse sitzt.
- Schließen Sie den Deckel langsam mit einer Hand und drücken Sie gleichzeitig den Arretierhebel mit der anderen Hand nach vorne, um die Verriegelung zu lösen. Anschließend greifen Sie den Deckel mit beiden Händen am Transportgriff und senken diesen vorsichtig ab, bis er vollständig geschlossen ist.

- Sobald der Deckel geschlossen ist, sichern Sie ihn mit dem Verriegelungshebel, indem Sie ihn um 90° gegen den Uhrzeigersinn drehen und anschließend nach innen zum Gehäuse drücken.

Das Abziehen des Schlüssels stellt sicher, dass der Deckel verschlossen bleibt und nicht von Unbefugten geöffnet werden kann.

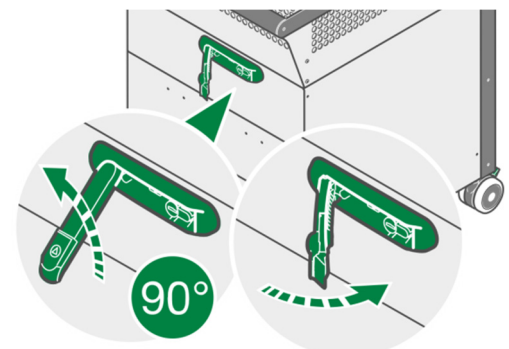
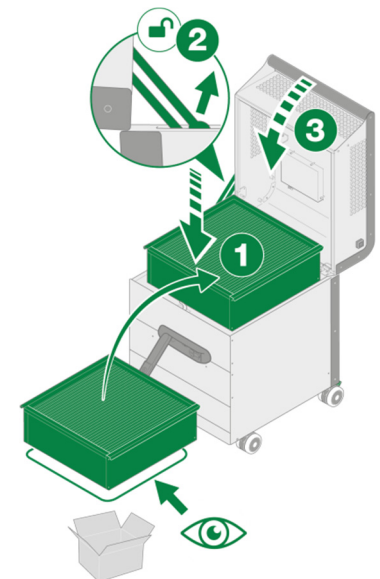
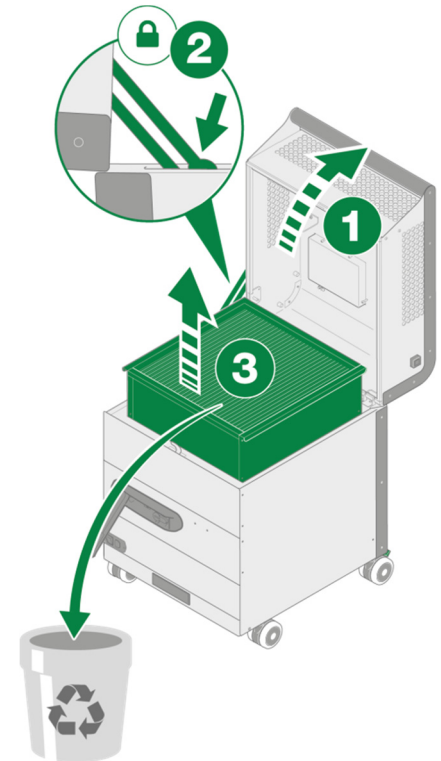

9 LEUCHTMITTELTAUSCH

9.1 Spezielle Sicherheitshinweise



WARNUNG VOR HEIßER OBERFLÄCHE!

Die UV-C-Leuchtmittel werden im Betrieb sehr heiß!



Das Berühren der Leuchtmittel unmittelbar nach dem Ausschalten des Gerätes kann zu schweren Hautverbrennungen führen!

- Lassen Sie die Leuchtmittel mind. 15 Minuten lang nach dem Ausschalten abkühlen, bevor Sie sie austauschen.
- Tragen Sie im Zweifelsfall hitzebeständige Sicherheitshandschuhe.



ACHTUNG!

Erhöhter Schwerpunkt des Gerätes bei geöffnetem Gehäusedeckel!

- Arretieren Sie die Räder und achten Sie auf sicheren Stand des Geräts!



ACHTUNG!

Die Glaskörper der UV-C-Leuchtmittel sind empfindlich und können durch Berührung beschädigt und damit in ihrer Wirksamkeit beeinträchtigt werden!



- Berühren Sie niemals den Glaskörper der Leuchtmittel mit bloßen Händen.
- Tragen Sie im Zweifelsfall Handschuhe!
- Berühren Sie die Leuchtmittel nur an ihren keramischen Endteilen.



ACHTUNG!

Gebrauchte UV-C-Leuchtmittel dürfen nicht über den Hausmüll entsorgt werden!



- Wenden Sie sich an Ihre örtliche Abfallbeseitigungsbehörde, um Anweisungen für die ordnungsgemäße Entsorgung zu erhalten.



HINWEIS

Produktionsbedingt können neue Leuchtmittel durch die hochenergetische Strahlung einen ungewöhnlichen Geruch entwickeln. Diese Geruchsbildung verschwindet üblicherweise in den ersten 20 – 50 Betriebsstunden.

9.2 Leuchtmittel tauschen

Um das UV-C-Leuchtmittel zu tauschen, gehen Sie bitte wie folgt vor:

1. Entfernen Sie das HEPA-Filterelement. Führen Sie dazu die Schritte im Abschnitt 8.4 auf Seite 27 durch.
2. Lösen Sie die 4 Schrauben des Gitters, das die Filterkammer von der Gebläsekammer trennt und ziehen Sie das Gitter nach oben aus dem Gehäuse.

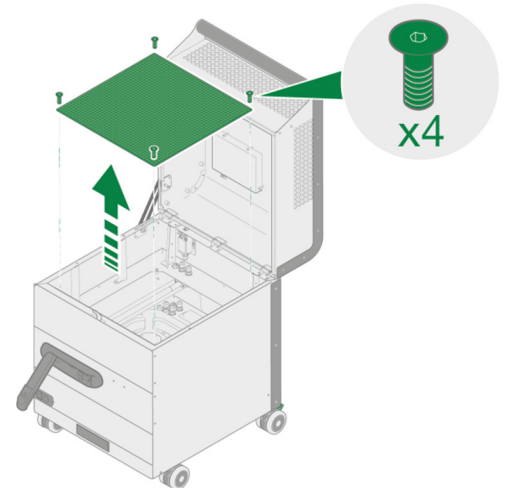

3. Rasten Sie das Leuchtmittel jeweils am Befestigungshalter aus.
4. Ziehen Sie anschließend das Leuchtmittel jeweils vorsichtig aus der Leuchtmittel-Fassung.



ACHTUNG!

Gebrauchte UV-C-Leuchtmittel dürfen nicht über den Hausmüll entsorgt werden!

Wenden Sie sich an Ihre örtliche Abfallbeseitigungsbehörde, um Anweisungen für die ordnungsgemäße Entsorgung zu erhalten.

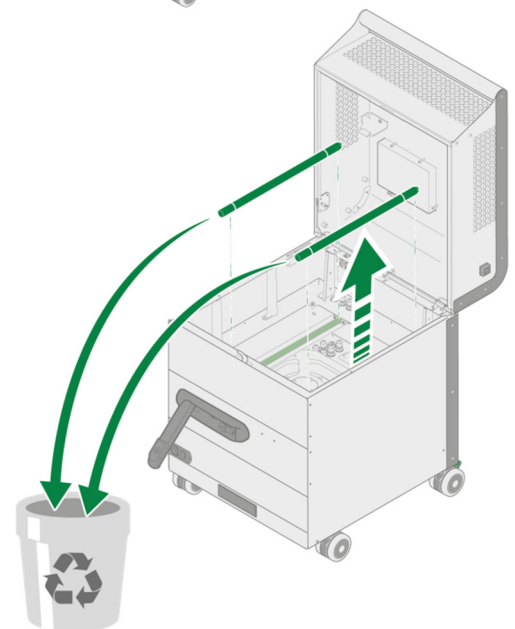

5. Stecken Sie die neuen UV-C-Leuchtmittel jeweils in die dafür vorgesehene Fassung und rasten Sie sie in den entsprechenden Befestigungshalter ein.

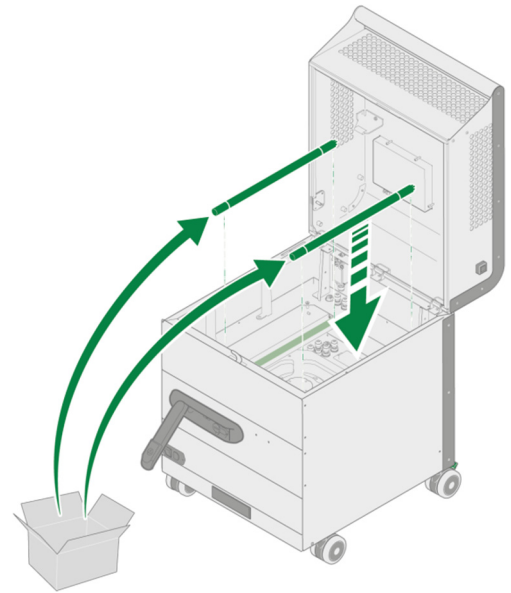

6. Setzen Sie das Gitter von oben ein die Filterkammer ein und befestigen Sie es mit den Schrauben.

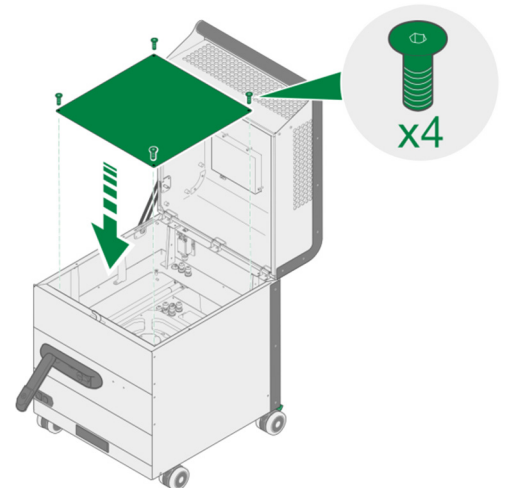

7. Setzen Sie den HEPA-Filter ein. Führen Sie dazu die Schritte im Abschnitt 8.4 auf Seite 27 durch.
8. Setzen Sie im LED-Display den Betriebsstundenzähler der Leuchtmittel zurück (siehe Abschnitt 7.8.4 auf Seite 23).

10 PFLEGE

10.1 Spezielle Sicherheitshinweise



WARNUNG VOR ELEKTRISCHER SPANNUNG!

Das Gehäuse des Gerätes ist nicht wasserdicht!

Halten Sie elektrische Komponenten trocken, da der Kontakt mit Flüssigkeiten zu lebensgefährlichen Verletzungen und Beschädigungen von Komponenten führen kann.

10.2 Regelmäßige Pflege

- Reinigen Sie das LED-Display regelmäßig mit einem Microfasertuch.
- Das Gerät sollte je nach Bedarf mit einem feuchten Tuch, einem Reiniger auf Wasserbasis oder einem keimtötenden oder antimikrobiellen Reinigungsmittel gereinigt werden.
- Verwenden Sie zur Reinigung des Gerätes keine scharfen Chemikalien, Lösungsmittel oder Reinigungsmittel.
- Entfernen Sie regelmäßig Staub und sonstige Verunreinigungen von der Außenseite der Lufteinlass- und Luftauslassschlitze, um eine ordnungsgemäße Luftzufuhr- und Luftabfuhr zu gewährleisten.
- Reinigen Sie regelmäßig die Laufrollen, um das Gerät sicher und ohne Blockaden der Rollen bewegen zu können.

11 SERVICE UND WARTUNG

11.1 Spezielle Sicherheitshinweise



WARNUNG!

Reinigungs-, Service- oder Wartungsarbeiten dürfen nur von qualifiziertem Fachpersonal unter Beachtung der folgenden Hinweise durchgeführt werden!



WARNUNG!

Gefahr von Bränden, Elektroschocks oder Verletzungen!

Bevor Sie Reinigungs-, Service- oder Wartungsarbeiten durchführen, schalten Sie stets den Ventilator und die UV-C-Leuchtmittel aus und trennen Sie das Netzkabel von der Netzsteckdose!

Nehmen Sie das Gerät niemals ohne Filterelemente in Betrieb!

Umgehen Sie keine Sicherheitseinrichtungen!



WARNUNG!

Persönliche Schutzausrüstung (PSA) tragen!

Verwenden Sie beim Austausch der Filterelemente eine FFP2-Maske, Einmalhandschuhe, Sicherheitsschuhe und eine Schutzbrille!



WARNUNG VOR HANDVERLETZUNGEN!

Arretieren Sie bei Wartungsarbeiten offene Türen und Klappen!

11.2 Wartungsplan

Das Gerät ist für einen minimalen Wartungsaufwand und lange Betriebszeiten ausgelegt. Trotzdem ist es notwendig für den optimalen Betrieb des Gerätes folgende Wartungsintervalle einzuhalten.

Tätigkeit	Wartungs- und Pflegeintervalle		
	vor dem Einschalten	bei Bedarf	mind. jährlich
Außenreinigung		X	
Auf Beschädigungen prüfen	X		
Probelauf			X
HEPA-Filter wechseln			X
Vorfilter wechseln			X

11.3 Nachbestellbares Zubehör

Wenden Sie sich bitte für Zubehöbestellungen an den Kundendienst Ihres Vertriebspartners.

Bezeichnung	MANN+HUMMEL-Artikelnummer
Vorfilter (ePM10 80%)	800221063193
HEPA-Filter (H14)	800536066231
UV-C-Leuchtmittel	Bitte wenden Sie sich an den M+H-Service.
Sockel für UV-C-Leuchtmittel	Bitte wenden Sie sich an den M+H-Service.
Lüfter	Bitte wenden Sie sich an den M+H-Service.



HINWEIS

Verwenden Sie nur Ersatzteile des Herstellers, einschließlich der empfohlenen Ersatzfilter.

Die Verwendung von Ersatzteilen und/oder Filtern, die nicht vom Hersteller des OurAir TK 850 genehmigt wurden, führt zum Erlöschen aller Garantien und Leistungsansprüche!

12 LAGERUNG

12.1 Filterelementlagerung

**ACHTUNG!**

- *Schützen Sie lagernde Filterelemente vor UV-Strahlung, Staubeinwirkung, Nässe und Beschädigungen.*
- *Lagern Sie die Filterelemente unzugänglich für Insekten und Nagetiere.*
- *Halten Sie möglichst von jedem benötigten Filterelement mindestens ein Ersatz-Filterelement am Lager.*

MANN+HUMMEL gewährleistet die Funktion von ordnungsgemäß gelagerten Filterelementen bis zu 4 Jahre nach dem Erwerb.

12.2 Gerätelagerung

Bitte beachten Sie die nachfolgenden Anweisungen, wenn das Gerät nicht in Gebrauch ist:

- Lagern Sie das Gerät in aufrechter Position und schützen Sie es vor direkter Sonneneinstrahlung.
- Verwenden Sie eine geeignete Abdeckung, um das Gerät vor Staub zu schützen.
- Schützen Sie das Gerät vor Frost und extremer Hitze.
- Bitte überprüfen Sie nach längerer Lagerung den Zustand des Stromkabels, der Filterelemente und der UV-C-Leuchtmittel. Falls Sie Ersatzteile für defekte oder abgelaufene Komponenten benötigen, wenden Sie sich bitte an den Kundensupport Ihres Vertriebspartners.
- Lassen Sie das Gerät jährlich von einer Elektrofachkraft auf seinen ordnungsgemäßen Zustand überprüfen.

**ACHTUNG!**

Verwenden Sie zum Austausch defekter oder verbrauchter Komponenten nur original MANN+HUMMEL-Ersatzteile!

Die Verwendung von Ersatzteilen und/oder Filtern, die nicht vom Hersteller des OurAir TK 850 genehmigt wurden, führt zum Erlöschen aller Garantien und Leistungsansprüche!

13 STÖRUNGSSUCHE

Sollte einmal ein Problem mit dem Produkt auftreten, versuchen Sie bitte, es mit Hilfe der nachstehend beschriebenen Maßnahmen zu beseitigen. Sollte der Luftreiniger auch danach noch nicht ordnungsgemäß funktionieren, wenden Sie sich bitte an unseren Kundendienst.



ACHTUNG!

Verwenden Sie zum Austausch defekter oder verbrauchter Komponenten nur original MANN+HUMMEL-Ersatzteile!

Die Verwendung von Ersatzteilen und/oder Filtern, die nicht vom Hersteller des OurAir TK 850 genehmigt wurden, führt zum Erlöschen aller Garantien und Leistungsansprüche!

Störung/Fehler	Ursache	Beseitigung
Der Luftreiniger funktioniert nicht.	Keine Stromversorgung	Prüfen Sie, ob das Gerät an einer Netzsteckdose angeschlossen ist.
	Luftreiniger nicht eingeschaltet	Prüfen Sie die Stellung des Schalters an der Geräterückseite.
	Gerätedeckel nicht geschlossen und verriegelt	Schließen und verriegeln Sie den Gerätedeckel.
	Am Display angezeigter Luftvolumenstrom beträgt „0 m ³ /h“	Erhöhen Sie den Luftvolumenstrom.
	Datum und Uhrzeit für Automatikbetrieb falsch eingestellt	Stellen Sie korrekte Werte für Datum und Uhrzeit ein.
Es strömt kaum oder keine Luft aus dem Reinluftauslass.	Luftreiniger nicht eingeschaltet	Schalten Sie den Luftreiniger ein.
	Lüftungsschlitze an Lufteinlass- oder Luftauslassschlitzen blockiert	Entfernen Sie Verstopfungen und Blockaden durch Fremdkörper und Verunreinigungen an den Lufteinlass- und Luftauslassschlitzen.
	LED-Display zeigt beim Filterzustand „Replace“ oder „Alert“ an.	Tauschen Sie beide Filter aus.
Aus dem Reinluftauslass strömt ein seltsamer Geruch.	Filter stark verschmutzt bzw. am Ende seiner Lebensdauer angelangt.	Tauschen Sie beide Filter aus.
	Desinfektion des HEPA-Filterelementes durch die UV-C-Leuchtmittel	In den ersten Wochen kann es bei neuen UV-C-Leuchtmitteln zu leichter Geruchsbildung kommen. Dabei handelt es sich um keine Störung. Der Geruch verschwindet mit der Zeit.
Das Gerät macht unnatürliche Geräusche.	Fremdkörper oder sonstige unbefestigte Gegenstände an oder in den Lufteinlass- und Luftauslassschlitzen	Entfernen Sie diese Gegenstände.
	Störung kann nicht selbstständig behoben werden.	Wenden Sie sich bitte an den Kundendienst Ihres Vertriebspartners.

14 ENTSORGUNG



Wenden Sie sich an Ihre örtliche Abfallbeseitigungsbehörde, um weitere Anweisungen für die ordnungsgemäße Entsorgung der Gerätekomponenten zu erhalten.

14.1 Umweltschutz

Ordnungsgemäße Entsorgung dieses Geräts (Elektro- und Elektronik-Altgeräte) und der darin enthaltenen Batterie

Die durchgestrichene Mülltonne bedeutet, dass Sie gesetzlich verpflichtet sind, diese Geräte einer vom unsortierten Siedlungsabfall getrennten Erfassung zuzuführen. Die Entsorgung über die Restmülltonne oder die gelbe Tonne ist untersagt.

Die in diesem Gerät enthaltene Batterie, muss vor der Entsorgung entnommen und getrennt als Batterie entsorgt werden.

Zur kostenfreien Rückgabe können Sie sich an die Verkaufsstelle des Produktes wenden. Es stehen in Ihrer Nähe auch Sammelstellen für Elektro- und Elektronik – Altgeräte zur Verfügung. Bitte wenden Sie sich an Ihre Stadt- bzw. Kommunalverwaltung um sich über die Adressen der Sammelstellen zu informieren.



14.2 Filter

Entsorgen Sie Vor- und HEPA-Filter in Übereinstimmung mit gesetzlichen und kommunalen Vorschriften.

Allgemein können Sie benutzte Filter über den Hausmüll entsorgen.

14.3 UV-C-Leuchtmittel



ACHTUNG!

Gebrauchte UV-C-Leuchtmittel dürfen nicht über den Hausmüll entsorgt werden!

- **Wenden Sie sich an Ihre örtliche Abfallbeseitigungsbehörde, um Anweisungen für die ordnungsgemäße Entsorgung zu erhalten.**



15 KONFORMITÄTSEKTLÄRUNG



EU DECLARATION OF CONFORMITY EU KONFORMITÄTSEKTLÄRUNG

Wir, die Unterzeichner

Manufacturer / Hersteller	MANN + HUMMEL Vokes Air GmbH & Co. OHG
Address / Adresse	Eichenhofer Weg 14-16, 45549 Sprockhövel
Country / Land	Germany
Phone Number / Telefonnummer	+49 7141 98-2601
Fax Number / Faxnummer	+49 7141 98-2545
E-Mail	support.our.air@mann-hummel.com

erklären in eigener Verantwortung, dass die Luftreiniger mit folgender Produktbezeichnung und Seriennummern

Produktmodell / Seriennummer:	OurAir SQ 2500; S05-XX-YYYYMMDD-xx OurAir TK 850; M06-XX-YYYYMMDD-xx
-------------------------------	---

Baujahr ab:	2020
-------------	-------------

die Vorschriften folgender Europäischen Richtlinien (einschließlich deren Änderungen) erfüllen:

- Richtlinie **2006/42/EG** über Maschinen
- Richtlinie **2011/65/EU** zur Beschränkung der Verwendung bestimmter gefährlicher Stoffe in Elektro- und Elektronikgeräten
- Richtlinie **2014/30/EU** zur Harmonisierung der Rechtsvorschriften der Mitgliedstaaten über die elektromagnetische Verträglichkeit

Angabe der einschlägigen harmonisierten Normen, die zugrunde gelegt wurden, oder Angabe der technischen Spezifikationen, für die die Konformität erklärt wird:

- **DIN EN ISO 12100:2010:** Sicherheit von Maschinen - Risikobeurteilung und Risikominderung
- **DIN EN 60204-1:2019-06;** VDE 0113-1:2019-06: Sicherheit von Maschinen - Elektrische Ausrüstung von Maschinen - Teil 1: Allgemeine Anforderungen (IEC 60204 - 1:2016, modifiziert)
- **DIN EN IEC 63000:2019-05:** Technische Dokumentation zur Beurteilung von Elektro- und Elektronikgeräten hinsichtlich der Beschränkung gefährlicher Stoffe
- **IEC 60364-6:2016 / DIN VDE 0100-600 DE 0100-600:2017-06:** Errichten von Niederspannungsanlagen
- **DIN EN ISO 14120:2016-05:** Sicherheit von Maschinen - Trennende Schutzeinrichtungen - Allgemeine Anforderungen an Gestaltung und Bau von feststehenden und beweglichen trennenden Schutzeinrichtungen
- **DIN EN ISO 13857:2008-06:** Sicherheit von Maschinen - Sicherheitsabstände gegen das Erreichen von Gefährdungsbereichen mit den oberen und unteren Gliedmaßen
- **EN IEC 61000-6-2:2019:** Elektromagnetische Verträglichkeit - Teil 6-2: Störfestigkeit für Industriebereiche
- **EN 61000-6-3:2007+A1:2010:** Elektromagnetische Verträglichkeit - Teil 6-3: Störaussendung für Wohnbereich, Geschäfts- und Gewerbebereiche sowie Kleinbetriebe



- **EN 61000-3-2:2014** Elektromagnetische Verträglichkeit - Teil 3-2: Grenzwerte - Grenzwerte für Oberschwingungsströme
- **EN 61000-3-3:2013 + A1:2019**: Elektromagnetische Verträglichkeit (EMV) - Teil 3-3: Grenzwerte - Begrenzung von Spannungsänderungen, Spannungsschwankungen und Flicker in öffentlichen Niederspannungs-Versorgungsnetzen
- **EN 55014-1:2016**: Elektromagnetische Verträglichkeit - Anforderungen an Haushaltgeräte, Elektrowerkzeuge und ähnliche Elektrogeräte - Teil 1: Störaussendung
- **EN 55014-2:2015**: Elektromagnetische Verträglichkeit - Anforderungen an Haushaltgeräte, Elektrowerkzeuge und ähnliche Elektrogeräte - Teil 2: Störfestigkeit
- **EN 60335-1:2012/A13:2017**: Sicherheit elektrischer Geräte für den Hausgebrauch und ähnliche Zwecke - Teil 1: Allgemeine Anforderungen
- **EN 60335-2-65:2003/A11:2012**: Sicherheit elektrischer Geräte für den Hausgebrauch und ähnliche Zwecke - Teil 2-65: Besondere Anforderungen für Luftreinigungsgeräte

Zusätzliche Angaben:

Weitere Richtlinien sind in den Hersteller-Erklärungen der Einzelkomponenten enthalten. Diese sind in der Maschinendokumentation zu finden.

Die Erklärung bezieht sich nur auf das Produkt in dem Zustand, in dem es in Verkehr gebracht wurde; vom Endnutzer nachträglich angebrachte Teile und/oder nachträglich vorgenommene Eingriffe bleiben unberücksichtigt.

Unterzeichnet für und im Namen von: MANN + HUMMEL Vokes Air GmbH & Co. OHG

Ludwigsburg, den 27.10.2020

i.V. Dr. Gunnar-Marcel Klein
VP Engineering LS&E

i.V. Jan-Eric Raschke
Director / Chief Product Owner

